

Berço de balanço elétrico multifuncional
Desenvolvido para bebês
Modelo: MSK 020



Momushk®

Assuntos que precisam de atenção

1. Cuidado com o fogo aberto ou outras fontes de calor fortes perto do berço.
2. Por favor, verifique regularmente durante o uso. Se você precisar substituir peças de reposição, entre em contato com nossa empresa. Não use outras peças de substituição.
3. Não deixe o bebê sozinho.
4. Não coloque este produto perto de janelas com cortina. O tecido da cortina pode emaranhar o bebê.

Dicas: este manual é muito importante. Para garantir a segurança das crianças, leia e guarde este manual com atenção. Se você não seguir as precauções acima, isso pode causar danos à segurança do seu filho.

Controle de remate do berço de balanço Bluetooth

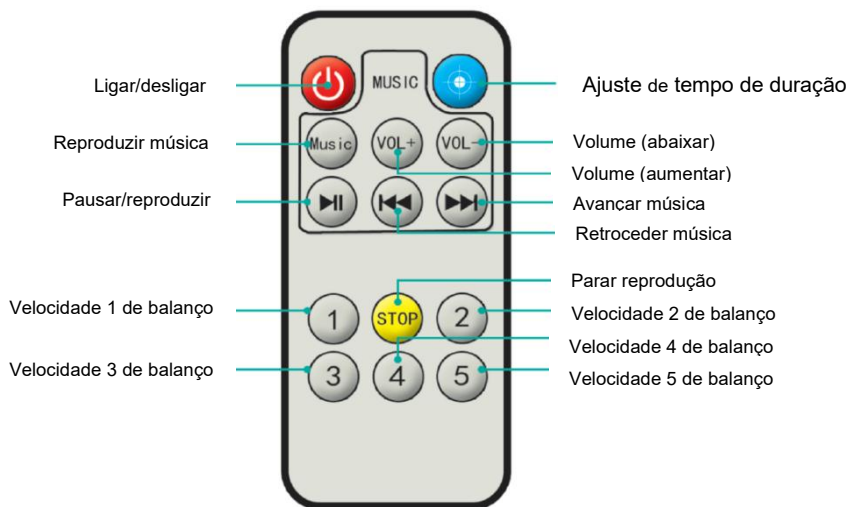

Instruções para função bluetooth







Ligue o interruptor de alimentação do balançador e a função Bluetooth ligará automaticamente. Quando ligado, o Bluetooth estará sempre ativo. Ligue a função Bluetooth do telefone e procure pelo dispositivo "Bassnet" para selecionar uma conexão; O dispositivo Bluetooth reproduzirá uma música, isso indica que a conexão foi bem-sucedida.

Nota: A placa-mãe possui uma função de proteção contra sobrecarga de voltagem da fonte de alimentação. Se a voltagem do adaptador exceder, a placa-mãe desligará a função de inicialização;

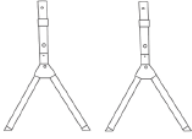
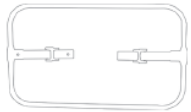
Desconecte a fonte de alimentação se não estiver em uso por um longo período.

INSTRUÇÕES DE MONTAGEM

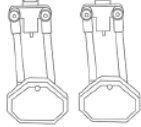
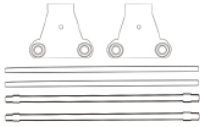
Partes para montagem

 <p>Pernas de suporte</p>	 <p>Cesto de descanso</p>	 <p>Colchão</p>	 <p>Estrutura do cesto de armazenamento</p>
 <p>Capa de tecido do cesto de armazenamento</p>	 <p>Suporte de cesto de descanso</p>	 <p>Haste de fixação do cesto de dormir</p>	 <p>Haste de fixação da perna de suporte</p>



1. Insira o suporte da cesta de armazenamento na cesta de armazenamento e instale-o à esquerda e à direita da maneira mais rápida



2. Instale o suporte da cesta de armazenamento nas pernas da cama da maneira mais fácil em ambos os lados

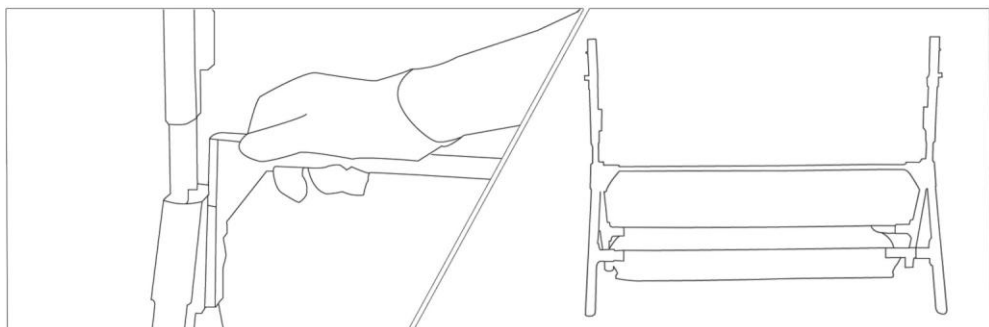

3. Instale a haste de suporte da cama

4. Instalação da haste de suporte concluída

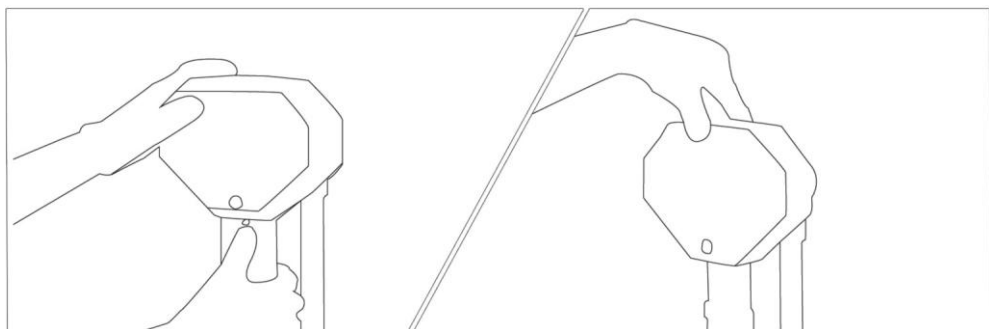

5. Pressione e segure a fivela para instalar o suporte da cesta de dormir

6. Deve ser instalado até o fim

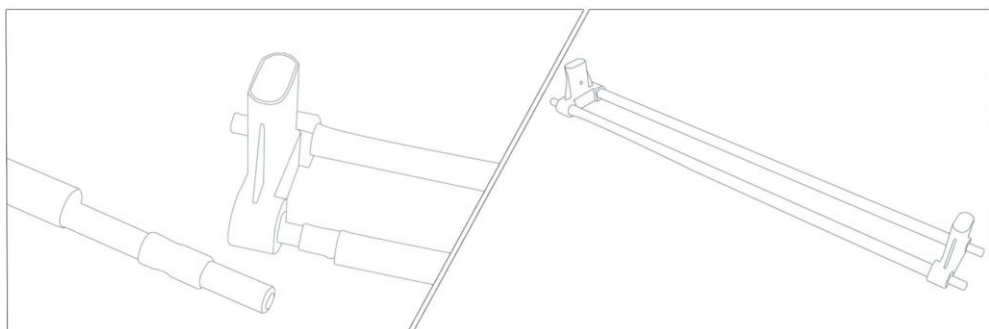

7. A haste de fixação é instalada em ambos os lados das peças de fixação através do tubo de ferro

8. Os componentes fixos da cesta de dormir foram montados

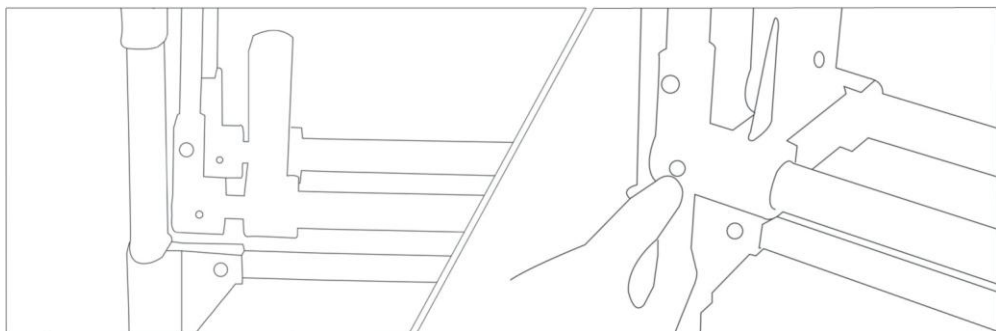

9. Use-o no trame fixo

10. Prenda firmemente com parafusos

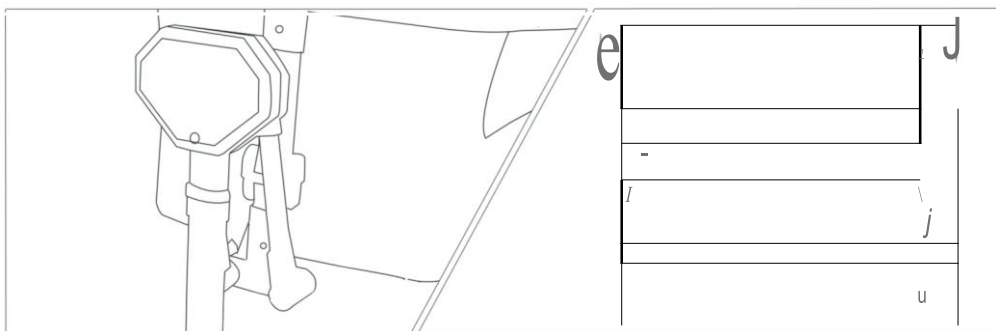

11. Segure os grãos saltitantes e coloque-os na cesta de dormir

12. Instalação da cesta de dormir concluída

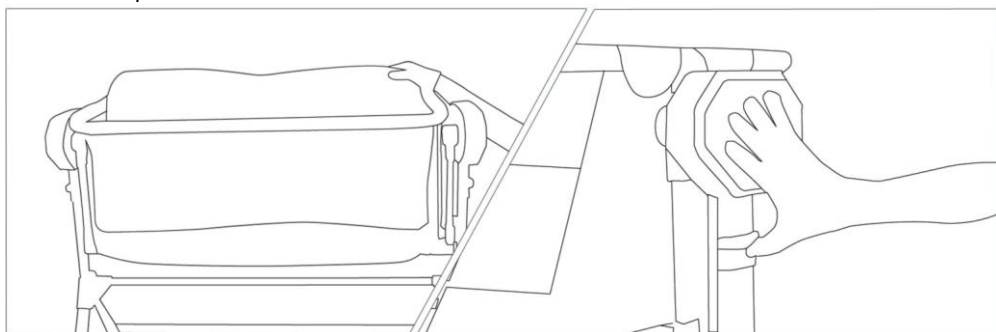

13. Coloque o colchão na cesta de dormir

14. Pressione e segure este botão para ajustar a altura

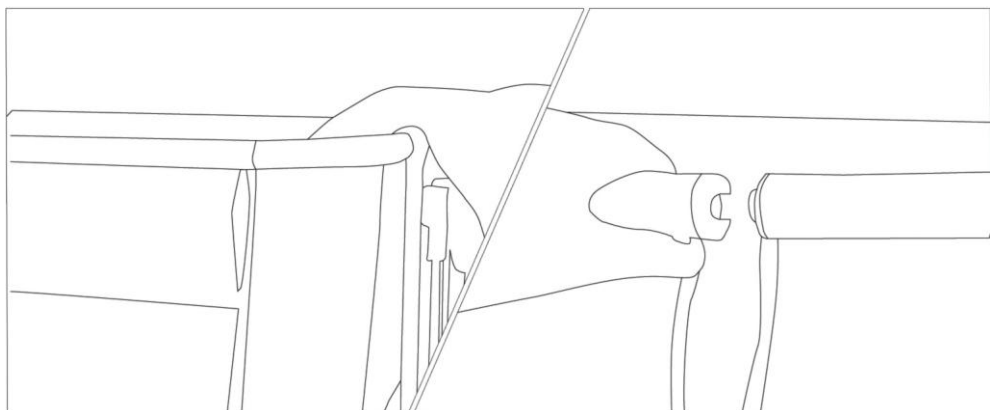

15. Abra o zíper da cama

16. Mantenha pressionado o cartão inferior e puxe-o para fora

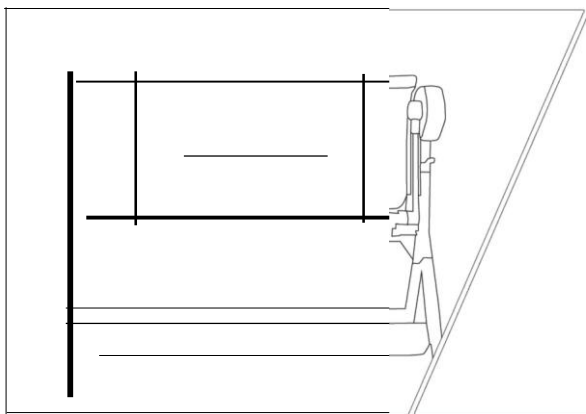

17. Transforme no modo de cama king size

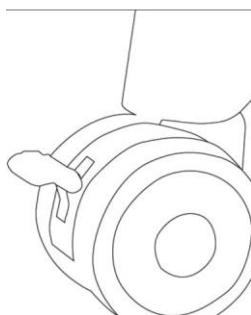

18. Freie para baixo, destrave para cima

Atenção: Antes de colocar o suporte no modo de suporte elétrico, certifique-se de que ele esteja desbloqueado. Só então a energia pode ser ligada. Se você ouvir algum som estranho, pare de usar o balanço automático. Entre em contato com nosso atendimento ao cliente para fornecer perguntas operacionais.

Diagrama esquemático de desbloqueio da cesta de dormir

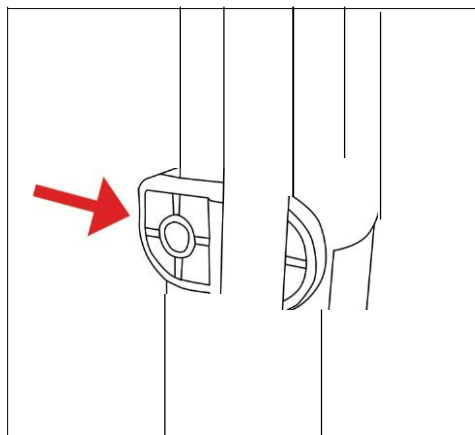

Prender

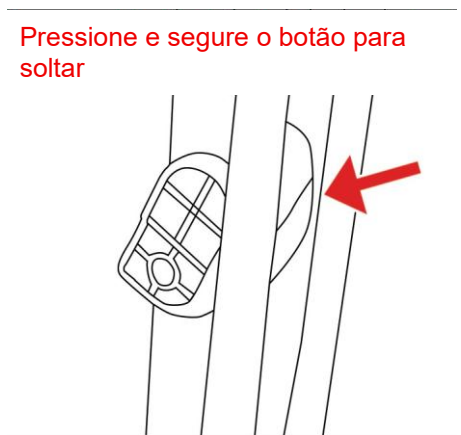

Desprender

O princípio central da operação elétrica é dividido em duas etapas. A primeira etapa é selecionar um tempo de cronometragem (timer), e a segunda etapa é selecionar uma velocidade para iniciar o balanço do motor.

O processo de operação é o seguinte:

1. A primeira etapa é pressionar rapidamente o botão L no motor e observar a luz indicadora várias vezes. Se ela permanecer acesa por um longo tempo, significa que a cronometragem foi bem-sucedida (todas as três luzes acesas indicam cronometragem infinita). *Observe que pressionar o L rapidamente por alguns segundos irá desligar.*
2. A segunda etapa é selecionar uma marcha (velocidade) para iniciar o balanço e selecionar a luz de cronometragem. Depois que a luz do temporizador permanecer acesa por um longo tempo, pressione o sinal de mais (+) para iniciar o balanço.

Operação por Controle Remoto

O primeiro passo no processo de operação por controle remoto é selecionar o tempo de cronometragem. Pressione o botão azul na parte superior mais algumas vezes para selecionar o tempo de cronometragem. O segundo passo é selecionar a posição da marcha (velocidade). Depois que a luz de cronometragem permanecer acesa por um longo tempo, pressione qualquer botão de 1, 2, 3 ou 4 para iniciar o balanço.

INSTRUÇÕES DE SEGURANÇA IMPORTANTES

As instruções a seguir são muito importantes. Por favor, leia-as ao usar este produto.

AVISO: O não cumprimento dos seguintes avisos ou instruções pode causar ferimentos ou morte.

Uso e Limites do Produto

- Este produto é adequado para bebês e crianças cujo peso não exceda 20Kg , de 0 a 6 meses.
- É proibido deixar bebês e crianças em camas sem vigilância.
- Pare de usar este produto quando o bebê conseguir sentar-se, ajoelhar-se ou gatinhar.
- Riscos de Queda e Asfixia
- É proibido colocar o berço a uma altura onde possa cair, para evitar perigo de queda.
- Ao mover o berço, é proibido deixar o bebê dentro dele.
- Brinquedos rotativos (ex. mobiles) ou outros objetos no berço podem causar asfixia, sendo proibida a sua permanência no berço.
- Não coloque quaisquer objetos (que não sejam essenciais) para evitar lesões graves.
- É proibido colocar o berço ao lado da janelas com cortina. A cortina e os seus acessórios podem causar asfixia no bebê.
- Cintos podem causar asfixia. Por favor, não coloque bebês e crianças em locais com cintos.

Posição de Dormir e Colchão

- Bebês e crianças devem deitar-se de costas, com o rosto virado para cima. Há risco de sufocação se dormirem de bruços ou de lado.
- Por favor, use o colchão correspondente de acordo com as instruções. Usar o colchão de forma inadequada ou usar um colchão não fornecido com este produto representa perigo de sufocação ou queda.

Manutenção e Instalação

- Verifique o berço regularmente para garantir que todas as fivelas, juntas e mecanismos de fixação estejam seguros.
- Se o berço estiver danificado, pare de usá-lo imediatamente.
- O berço deve estar longe de aquecedores, fogões e outras fontes de fogo ou calor forte para evitar incêndios.
- Em qualquer situação, certifique-se de que a superfície da cama está horizontal, caso contrário o bebê pode cair.
- A instalação, fechamento ou movimentação do berço deve ser feita por adultos.

INSTRUÇÕES DE GARANTIA

Três garantias:

1. Devolução garantida: no prazo de 7 dias a partir da data de compra indicada no certificado de venda, se houver seleção inadequada, se você não gostar da aparência ou cor do produto, poderá devolvê-lo. Depreciação e custos de frete serão cobrados por produtos usados.
2. Substituição: no prazo de 15 dias a partir da data de compra indicada no certificado de venda, se houver alguma ruptura ou alteração, se a forma e/ou as peças estiverem incompletas, estes poderão ser substituídos.

Os itens a seguir não são cobertos pela garantia

1. Danos causados por uso indevido por parte dos consumidores.
2. Danos causados por consumidores que desmontam ou reparam por conta própria.
3. Nenhum certificado de garantia ou prova válida.
4. Exceder o período de garantia.