



## Carrinho Multi-funcional

### Manual de instalação e uso

**Padrão europeu:** EN 1888-2:2018+A1 2022

**Importante:** leia o manual antes de usar e guarde-o para referências futuras. O modelo All neste manual é apenas para referência, as especificações estão sujeitas aos produtos que você recebe.

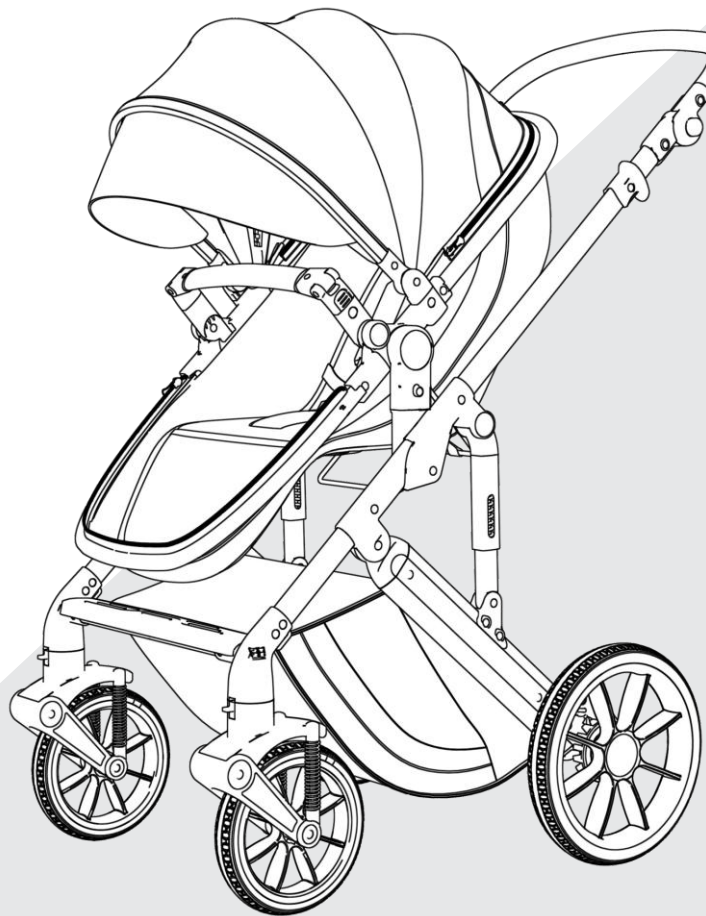

## Passos de Montagem.

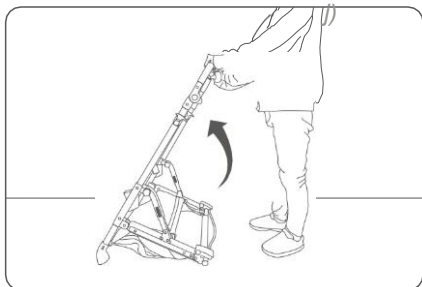

1. Abra a caixa, tire a estrutura e endireite a estrutura.

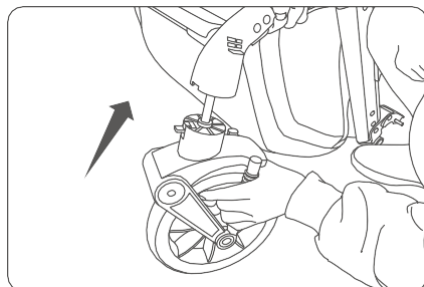

2. Insira a roda dianteira no orifício do cubo, empurre para cima até encaixar.

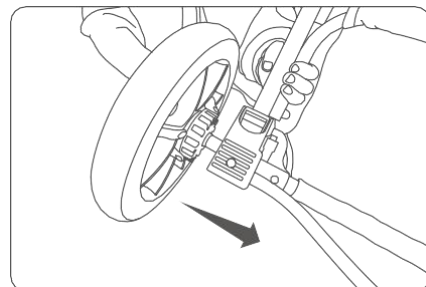

3. Insira a roda traseira no orifício do cubo até encaixar.

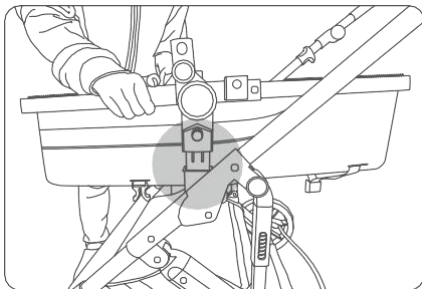

4. Insira o cesto (ou moisés) para dormir na ranhura de encaixe da estrutura.

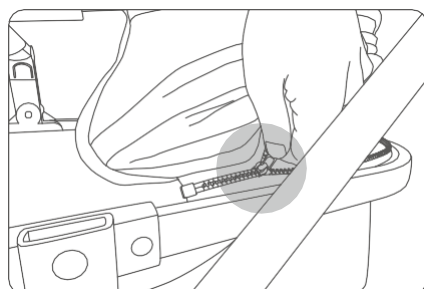

5. Feche o zíper do toldo e do assento.

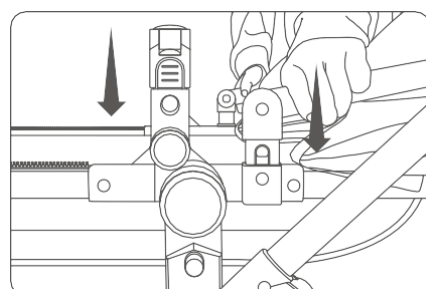

6. Insira o apoio de braço frontal e a capota na ranhura do assento.

## Passos de Desmontagem

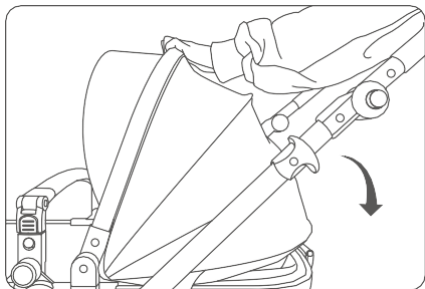

1. Empurre a capota para baixo.

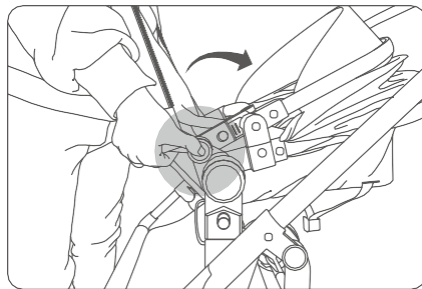

2. Pressione o botão e dobre o cesto.

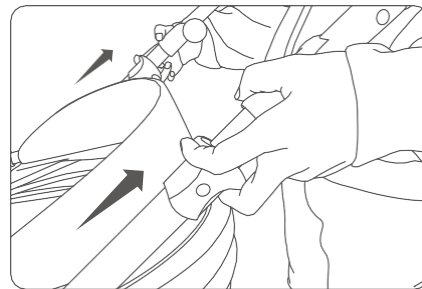

3. Puxe os ganchos de ambos os lados juntos.

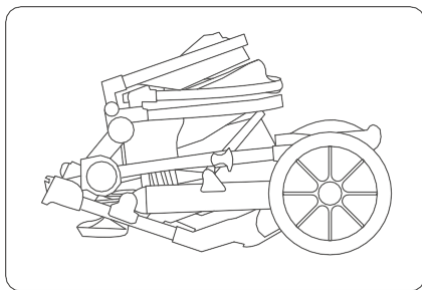

4. Carrinho de bebê dobrável.

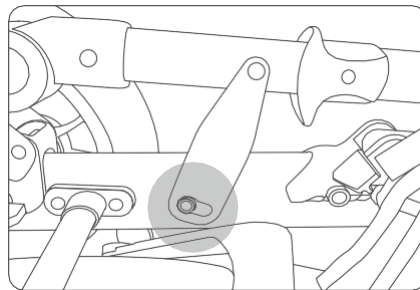

5. Engate a trava de metal com o gancho para estabilizar o assento.

# DIRECTIONS FOR USE

## Flip sleeping basket

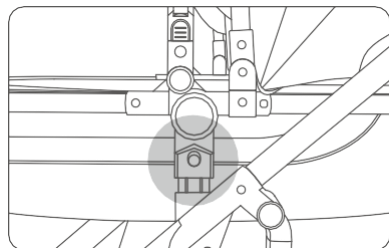

1. Pressione os botões redondos em ambos os lados para remover a cesta.

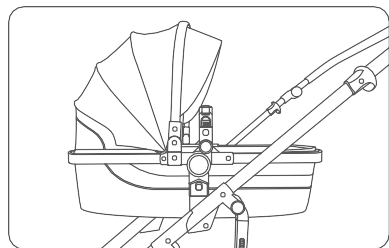

2. Coloque a cesta de

## Seat adjustment

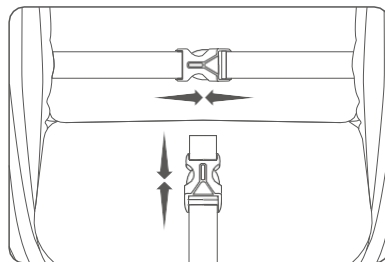

1. Fivela dois conjuntos de apoios para os pés na parte de trás.

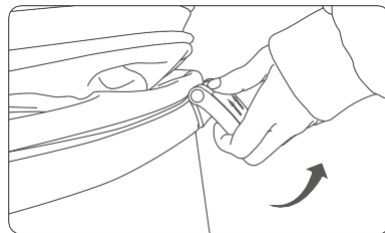

dormir na estrutura.

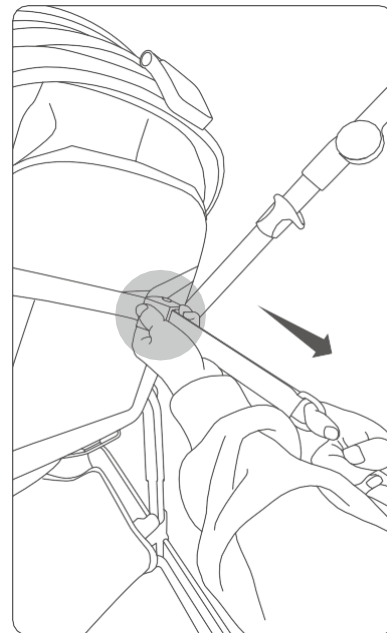

2. Puxe a fivela para ajustar o ângulo do assento.

3. Apertar ou soltar o cinto pode ajustar a posição do corpo principal do carrinho.

## Fixando cesto de dormir

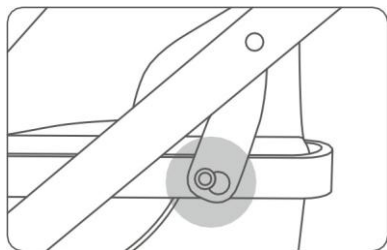

Aperte o fecho para prender a cesta.

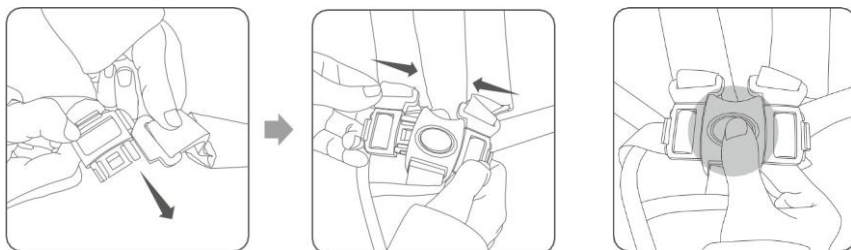

Fixar: Deslize a fivela e insira na presilha para prendê-lo.  
Soltar: Pressione o botão vermelho para liberar a trava.

## Ajuste da alça

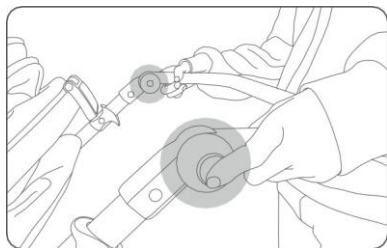

Pressione os botões em ambos os lados para ajustar o ângulo.

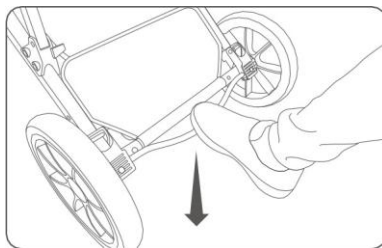

Aperte a alavanca do freio e pare o carrinho.

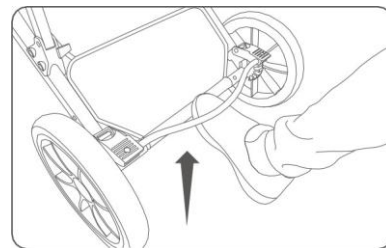

Puxe a alavanca do freio para liberar o freio.

### The front wheel fixed

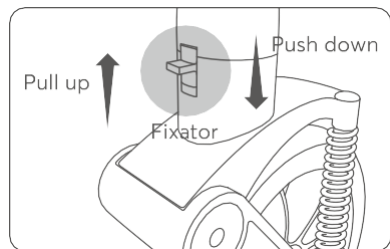

Puxe para cima: Alinhe o fixador com a ranhura e levante o fecho para prender a roda, se necessário, vá em linha reta.  
Empurre para baixo: Empurre para baixo o fixador para liberar e as rodas dianteiras podem girar livremente.

### The mattress

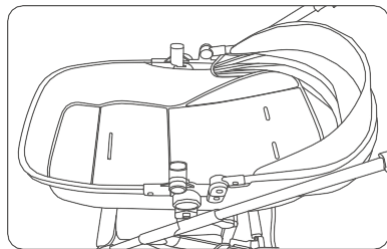
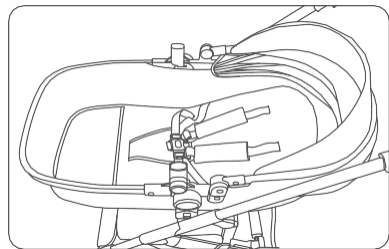

Coloque o colchão no cesto e cubra o cinto de segurança para que crianças menores de 6 meses possam usar o cesto.

### Installing a car Seat

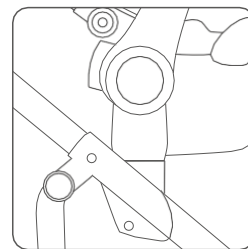
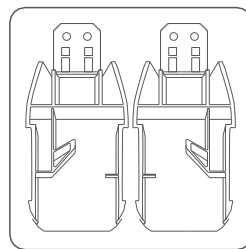
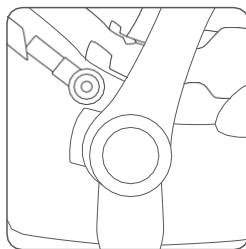

Pressione o botão vermelho e insira o adaptador com a letra L na parte inferior da alça esquerda (quando estiver de frente para a cadeirinha); Insira o outro para a direita e, em seguida, insira o adaptador no suporte da estrutura até que o botão quadrado esteja preso.

## Components are removed

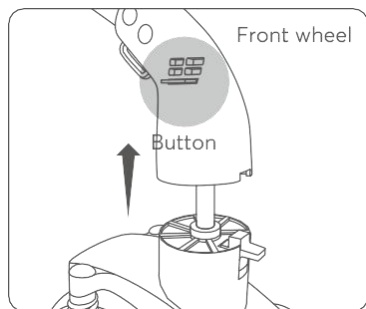

Pressione o botão para remover as rodas dianteiras.

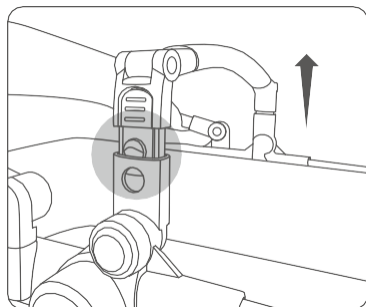

Pressione o clipe para remover o apoio de braço.

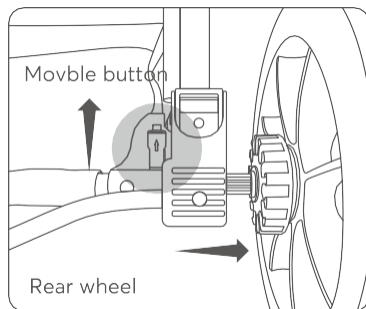

Puxe o botão móvel para liberar enquanto remove as rodas traseiras.

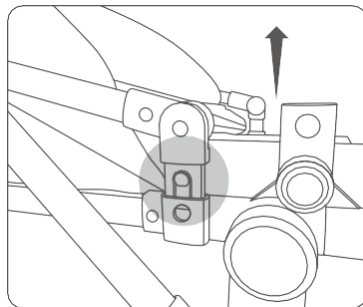

Pressione o clip para remover a capota.

## The maintenance

**Quando o tecido precisar ser limpo, use uma escova para limpar o pano.**

1. Por favor, use um pano macio para limpar a estrutura e as peças plásticas.
  2. Nunca use detergente para limpar a estrutura e as peças plásticas.
  3. Por favor, use um pano macio e úmido para limpar a estrutura e as peças plásticas periodicamente.
- Por favor, substitua as peças quebradas a tempo.

## MANTENHA AFASTADO DO FOGO

### **Norma Europeia: EN 1888-2:2018+A1 2022**

O carrinho de bebê é adequado para uma criança com peso de até 22 kg ou 4 anos, o que ocorrer primeiro.

Este cesto (ou moisés) é adequada para uma criança que não consiga sentar-se sem ajuda, rolar ou impulsionar-se sobre as mãos e joelhos.

O peso máximo da criança é de 9 kg.

**ATENÇÃO!** Nunca deixe a criança sozinha.

**ATENÇÃO!** Não permita que a criança brinque com este produto.

Qualquer peso anexado ao guiador (ou pega), e/ou na parte de trás do encosto, e/ou nas laterais do carrinho afetará a estabilidade do veículo.

A espessura para adicionar um colchão deve ser inferior a 25 mm.

A carga máxima para o cesto (ou cesta de armazenamento) é de 3 kg.

A carga máxima para o bolso anexado é de 100 g.

O dispositivo de estacionamento (ou freio) deve ser acionado ao colocar e remover a criança.

**ATENÇÃO!** Certifique-se de que todos os dispositivos de travamento estejam corretamente engatados antes do uso.

**ATENÇÃO!** Verifique se os dispositivos de fixação do cesto (ou moisés), do assento ou do bebê-conforto estão corretamente engatados antes do uso.

**ATENÇÃO!** A posição sentada não é adequada para crianças menores de 6 meses.

Apenas o modelo de cesto (ou moisés) é adequado para crianças menores de 6 meses.

**ATENÇÃO!** Use sempre o sistema de retenção (ou cinto de segurança).

Uso restrito a superfícies planas e sem perigo.

**ATENÇÃO!** Este carrinho não é adequado para correr ou patinar.

**ATENÇÃO!** Para evitar ferimentos, certifique-se de que a sua criança seja mantida afastada ao desdobrar e dobrar este produto.

Para os bebês-conforto (ou cadeirinhas de carro) usados em conjunto com um chassi, este veículo não substitui um berço ou uma cama. Se a sua criança precisar dormir, ela deve ser colocada em uma alfofa, berço ou cama adequada.