



Momushk®



i-Size MKS 007

40-150cm



NOME DA ESTRUTURA

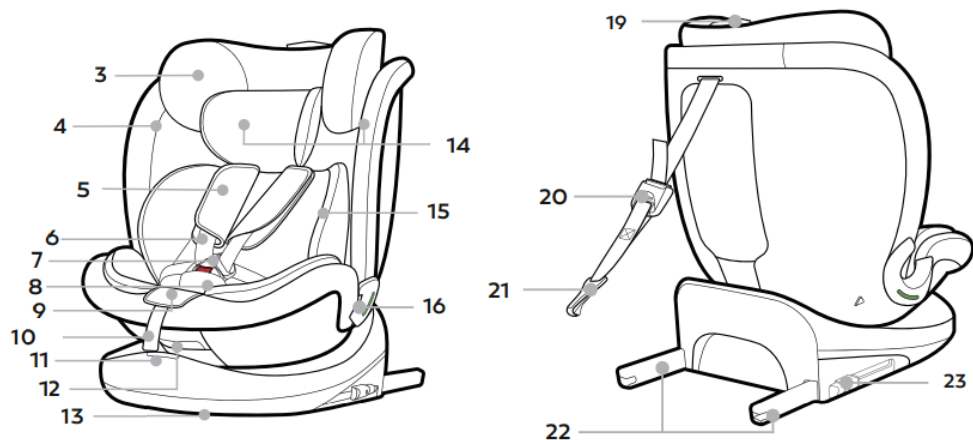

1. Auxiliares de inserção ISOFIX (opcional)
2. Pontos de fixação ISOFIX (veículo)
3. Cabeça
4. Capa de assento
5. Ombreiras
6. Alças
7. Fivela do cinto
8. Almofada entrepernas
9. Botão de ajuste
10. Cinta
11. Alça de reclinção
12. Ajustador de rotação de 360°
13. Base
14. Orientação da correia

1. Redutor de assento
2. Orientação da correia
3. Línguas de fivela
4. Botão de liberação vermelho
5. Ajustador de altura do encosto de cabeça
6. Ajustador da alça superior
7. Clipe da alça superior
8. Braços de travamento ISOFIX
15. Botões ISOFIX

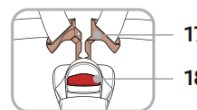
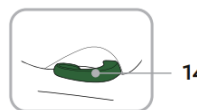
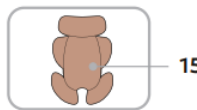
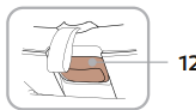
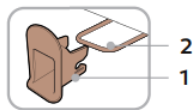

2

1

11

12

15

14

17

18

INSTALAÇÃO

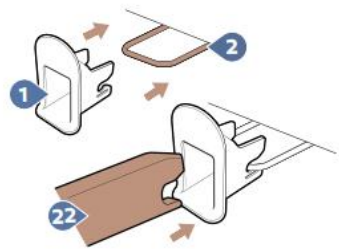

ISOFIX 1 1

Alça superior 2 3



Rotação



Ângulo do assento 4 5

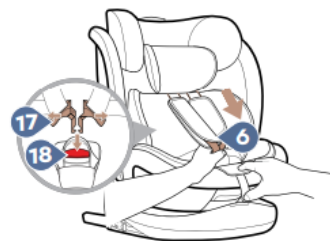

Uso 5 6

Cinto de 5 pontas 6

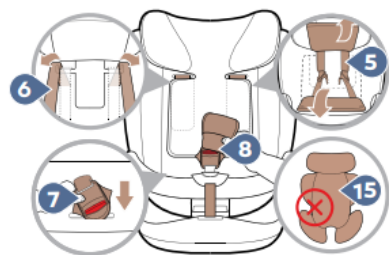
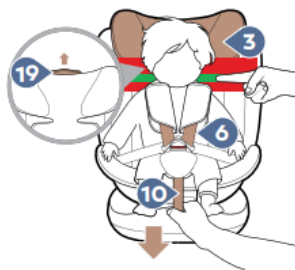

APROVAÇÃO

Estas instruções utilizam os seguintes símbolos:

| Símbolo | Palavra Chave | Explicação |
|---------|---------------|-----------------------------------|
| | PERIGO | RISCO DE FERIMENTO PESSOAL SEVERO |
| | ATENÇÃO | RISCO BAIXO DE FERIMENTO PESSOAL |
| | CUIDADO | RISCO DE DANO MATERIAL |
| | DICA | DICAS ÚTEIS |

O C011 i-Size destina-se exclusivamente a reter a sua criança no seu veículo.

| Testado e aprovado de acordo com o ECE R129 | | |
|---|--|-----------------------|
| Tamanho do corpo | Modo de instalação | Direção da instalação |
| 40-105cm; ≤18kg | ISOFIX+Alça superior + Cinto de 5 pontas | Olhando para trás. |
| 76-105cm; ≤18kg | ISOFIX+Alça superior + Cinto de 5 pontas | Olhando para frente. |
| 100-150cm | Cinto de segurança (adulto) + ISOFIX Apenas Cinto de segurança (adulto) | |

* ECE = Padrão Europeu para Equipamentos de Segurança Infantil

A cadeira de segurança para crianças foi concebida, testada e aprovada de acordo com os requisitos da Norma Europeia para Equipamentos de Segurança Infantil (ECE R129/03)

O selo de homologação 'E' e o número de homologação estão localizados na etiqueta de homologação laranja (*Adesivado* na cadeirinha de segurança infantil).

PERIGO!

Esta certificação será invalidada caso você faça qualquer modificação na cadeirinha de segurança infantil. Apenas o fabricante está autorizado a fazer modificações na cadeirinha de segurança infantil.

Alterações técnicas não autorizadas podem fazer com que a função protetora da cadeirinha seja reduzida ou completamente eliminada.

Não faça quaisquer alterações técnicas na cadeirinha de segurança infantil.

PERIGO!

Use o C011 i-Size exclusivamente para reter a sua criança no seu veículo. Ele não é adequado de forma alguma para uso como assento ou brinquedo em casa.

USO EM VEÍCULOS

Observe as instruções para o uso de Sistemas de Retenção Infantil Aperfeiçoados (ECRS) no manual do veículo. Durante a utilização, certifique-se de observar quaisquer restrições relativas a airbags.

Consulte o manual do veículo para obter informações sobre os assentos veiculares que são certificados para o uso de sistemas de retenção infantil em conformidade com o ECE R16 (Regulamento ECE n.º 16).

Opções de uso C011 i-Size

| C011 Child safety seat | Vehicle seating position with ISOFIX | |
|------------------------|--------------------------------------|------------|
| | i-Size | NOT i-Size |
| C011 i-Size | ✓ | ✓ |

"Você pode usar a sua cadeirinha de segurança infantil da seguinte forma:"

| | |
|--|---------|
| Voltado para a frente (na direção da viagem) | SIM ② ③ |
| Voltado para trás (contra a direção da viagem) | SIM ① |

| | |
|---|------------------|
| Cinto adulto - 2 pontos | NÃO |
| Cinto adulto - 3 pontos | SIM ③ |
| Configuração dos bancos: Fixações ISOFIX | SIM ① ② ③ |



40-105cm
≤18kg



76-150cm

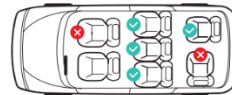

Modos de Uso da Cadeira de Segurança

① Ao usar como i-Size (40-105 cm):

Este Sistema de Retenção Infantil Aperfeiçoado (ECRS) é adequado para veículos equipados com os requisitos do ECE R14 e que possuam instalação ISOFIX; nestas condições, ele pode ser utilizado.

② Ao usar como i-Size (76-105 cm):

Este ECRS é adequado para veículos equipados com os requisitos do ECE R14 e que possuam instalação ISOFIX; nestas condições, ele pode ser utilizado.

③ Ao usar como assento de elevação i-Size (100-150 cm):

Este ECRS é adequado para modelos de assento equipados com cintos de 3 pontos para adultos que tenham passado o requisito do ECE R16 e não é adequado para modelos equipados apenas com cintos de 2 pontos para adultos. (Observe os regulamentos aplicáveis em vigor no seu país.)

Restrições de Airbag

1. Virado para trás (Contra o Movimento) 40-105 cm: Não utilize em assentos de passageiro com um airbag frontal ativo!
2. Virado para frente (No Sentido do Movimento) 76-150 cm: Se houver um airbag de passageiro: Deslize o assento do passageiro bem para trás e siga quaisquer instruções relevantes no manual do seu veículo. Certifique-se de que o airbag está desativado.

INSTALAÇÃO

1. ISOFIX

1. Se o seu veículo não vier equipado com Guias de Inserção ISOFIX de série, prenda os dois **Guias de Inserção ISOFIX** (1), que estão incluídos no escopo de fornecimento da cadeirinha, nos dois **Pontos de Fixação ISOFIX** (2) do seu veículo, com a abertura voltada para cima. Se você não tiver as **Guias de Inserção ISOFIX** (1), ignore esta etapa.

DICA ISOFIX! Os Pontos de Fixação ISOFIX estão localizados entre a superfície e o encosto do assento do veículo.

2. Pressione os **Botões ISOFIX** (23) para empurrar para fora os dois **Braços de Travamento ISOFIX** (22) da base da cadeirinha.

3. Empurre a cadeirinha de segurança infantil para trás até ouvir um som de clique e, em seguida, as duas laterais dos indicadores ISOFIX ficarão na cor verde de segurança.

4. Mova a cadeirinha de segurança infantil para trás, contra o assento do veículo, para confirmar que a cadeirinha está firmemente encostada no assento do veículo.

DICA! Pressione os botões de liberação um em direção ao outro para soltar os pontos de fixação ISOFIX em ambos os lados. Mova os braços de travamento ISOFIX de volta para a base da cadeirinha; isso pode proteger o ISOFIX.

2. Alça superior

Uso da Alça Superior

1. Puxe a alça superior pressionando o botão do Ajustador da Alça Superior (20).

2. Puxe a alça superior até que esteja longa o suficiente para prender o Clip da alça superior (21) no ponto de fixação que se encontra na parte de trás do assento do veículo.

3. Certifique-se de que a alça superior esteja tensionada e que o indicador do Ajustador da alça Superior (20) fique na cor verde.

3. Rotação

1. **Puxe o Ajustador de Rotação 360°** (11) com o dedo e gire a **estrutura da cadeirinha** (*seat shell*).

2. Gire a **estrutura da cadeirinha** para que fique virada para frente ou para trás, dependendo da altura da sua criança, até que **engate** com um som de clique.

DICA DE ROTAÇÃO! A função de rotação pode ser **restrita** quando instalada na posição virada para frente (no sentido do movimento) com ISOFIX e tira superior (*top tether*) (76-105 cm).

PERIGO! Quando a cadeirinha é girada para **90°**, o usuário pode colocar a criança nesta posição, mas o usuário **não pode** utilizar este ângulo durante a condução (dirigindo).

4. Ângulo do Assento

A estrutura da cadeirinha do C011 i-Size pode ser utilizada em 4 níveis de posição virada para frente e em 4 níveis de posição virada para trás.

Puxe a Alça de Reclinação (12) e puxe o assento para fora; a cadeirinha pode, então, ser ajustada.

Pode ser ajustada para 4 posições para uso virado para frente .

Gire a cadeirinha para a direção virada para trás (contra o movimento), e a cadeirinha pode ser ajustada do quinto ao oitavo nível.

DICA! Na faixa de 76-105 cm, o Sistema de Retenção Infantil Aperfeiçoado (ECRS) pode não ser compatível com todos os veículos, devido à variação de modelos. Os ângulos de reclinação podem não coincidir com o assento do veículo durante o ajuste.

5. USO

Ajuste do Cinto e Apoio de Cabeça

1. Afrouxe as Alças de Ombro (6) pressionando o Botão de Ajuste (9) e puxe ambas as Alças de Ombro (6) para frente, afrouxando-as o máximo possível.

2. Pressione o Botão de Liberação Vermelho (18) para abrir a Fivela do Cinto (7). Coloque a criança na cadeirinha de segurança infantil.

3. Junte ambas as Linguetas da Fivela (17). Trave as linguetas na Fivela do Cinto (7), até que engatem com um som de clique.

3. Puxe o Ajustador de Altura do Apoio de Cabeça (19), selecione a altura correta do Apoio de Cabeça (3) e engate-o na posição que se ajusta à sua criança, soltando o ajustador.

4. Ajuste o Apoio de Cabeça (3) para a posição apropriada. Certifique-se de que a distância entre o ombro da criança e a parte inferior do apoio de cabeça seja menor que a largura de um dedo.

Puxe a Alça do Entrepernas (10) até que a tira fique plana e justa no corpo da sua criança. Certifique-se de que as alças de ombro estejam ligeiramente acima ou iguais aos ombros da criança.

AVISO! Antes de cada viagem de carro, para garantir a segurança da sua criança, certifique-se de que a cadeirinha de segurança infantil:

-A cadeirinha de segurança infantil esta fixada nos Pontos de Fixação ISOFIX (2) em ambos os lados com os Braços de Travamento ISOFIX (22) e ambos os Botões ISOFIX (23) estão totalmente verdes;

-A cadeirinha de segurança infantil está firmemente fixada;

-O cinto da cadeirinha de segurança infantil está justo ao corpo da criança, sem apertar, e não está torcido;

-As Alças de Ombro (6) estão ajustadas corretamente e as tiras não estão torcidas;

-As Almofadas de Ombro (5) estão na posição correta no corpo da sua criança;

-A cadeirinha de segurança infantil está virada na direção correta para a idade/tamanho da sua criança; As Linguetas da Fivela (17) estão inseridas na Fivela do Cinto (7).

PERIGO! Se a sua criança tentar abrir os botões ISOFIX ou o botão de liberação vermelho, pare imediatamente o mais rápido possível. Verifique se a cadeirinha de segurança infantil está fixada corretamente e assegure-se de que a sua criança esteja devidamente presa. Explique à sua criança os perigos associados às suas ações.

6. Armazenamento do cinto de 5 pontos

Quando a criança atingir uma altura de 100 cm, o cinto de segurança de 5 pontos deve ser armazenado e a criança deve ser fixada com o cinto de segurança veicular (cinto de segurança adulto).

1. Abra a Fivela do Cinto (7), conforme mostrado. Remova o Redutor de Assento “Cradleyou” (15) e o Protetor de Entrepernas (8).

2. Afrouxe as Alças de Ombro (6).

3. Abra a Capa do Assento (4). Reconecte a Fivela do Cinto (7). Rasgue o *Velcro* e separe as Alças de Ombro (6) e as Almofadas de Ombro (5). Remova as Alças de Ombro (6) do gancho, e armazene as Alças de Ombro (6) e as Almofadas de Ombro (5) atrás da Capa do Assento (4). Guarde a Fivela do Cinto (7) no compartimento de armazenamento.

AVISO! Remova o redutor de assento de forma apropriada quando o seu bebê tiver mais de 75 cm (> 75 cm).

Recolocação do Cinto de 5 Pontos

Siga os passos de "Armazenar o cinto de 5 pontos" (ou "Guardar o cinto de 5 pontos") na ordem inversa.

7. Utilização da Cadeira de Segurança

Instalação Virada para Trás (40-105 cm)

Instale a cadeirinha de segurança infantil com ISOFIX + Tira Superior (consulte as páginas 3 e 9).

Prenda o Clip da Tira Superior (21) no ponto de fixação que está na parte de trás do assento do veículo. A posição do ponto de fixação é mostrada na imagem (uma das posições A/B/C).

Certifique-se de que a tira superior passe por um dos lados do encosto.

Instalação Virada para Frente (76-105 cm)

Instale a cadeirinha de segurança infantil com ISOFIX + Alça Superior (consulte as páginas 3 e 9).

Prenda o Clip da alça Superior (21) no ponto de fixação que está na parte de trás do assento do veículo. A posição do ponto de fixação é mostrada na imagem (uma das posições A/B/C).

Certifique-se de que a alça superior passe por um dos lados do encosto.

ATENÇÃO! Para a segurança da sua criança, a tira superior deve estar tensionada durante a condução (dirigindo).

Instalação Virada para Frente (100-150 cm)

Armazene o cinto de 5 pontos (Consulte as páginas 6 e 11).

Instale a cadeirinha de segurança infantil com ISOFIX + cinto de segurança veicular (consulte as páginas 3 e 9). Se você não tiver ISOFIX, ignore esta etapa. Instale a cadeirinha de segurança infantil com apenas o cinto de segurança veicular.

Puxe o cinto para fora do Retrator de Travamento Automático (ALR) do cinto. O cinto de ombro deve passar pelo Guia do Cinto (14) do mesmo lado no apoio de cabeça. Em seguida, puxe o cinto de ombro e o cinto subabdominal (de colo) juntos através do outro Guia do Cinto (16) na base da cadeirinha.

DICAS! Mantenha o cinto de ombro na posição do guia do cinto, entre a parte externa do pescoço e o ombro (no meio do ponto a e do ponto b).

AVISO! Mantenha o cinto de ombro na posição do guia do cinto, entre a parte externa do pescoço e o ombro (no meio do ponto a e do ponto b).

DICA! A importância de garantir que o cinto

subabdominal (de colo) seja usado bem baixo, de modo que a pelve esteja firmemente engajada, deve ser enfatizada.

DICA! A seção do cinto de ombro deve passar diagonalmente para trás. Você pode ajustar o trajeto do cinto com o Retrator de Travamento Automático (ALR) do seu veículo em ambos os lados.

8. Limpeza

Capa do Assento

Utilize apenas a Capa do Assento (4) autêntica do C011. A Capa do Assento (4) é uma parte integrante da cadeirinha de segurança infantil e é fundamental para garantir a funcionalidade sem problemas do sistema. Capas de Assento de reposição (4) estão disponíveis no seu revendedor.

As Almofadas de Ombro (5), a Capa do Assento (4) e o Redutor de Assento (15) podem ser lavados em água morna com sabão. Remova todas as peças de espuma das seções superior e inferior antes de lavar. Estas não devem ser lavadas.

Fivela do Cinto

1. Abra a Fivela do Cinto (7), conforme mostrado. Remova o Protetor de Entrepernas (8).

O mau funcionamento da Fivela do Cinto (7) pode se

2. Levante a Capa do Assento (4) e puxe para baixo a Fivela do Cinto (7) através da Capa do Assento (4).

3. Gire a placa de metal nas alças do entrepernas a partir da posição (F) em 90° na vertical. Deslize a placa de metal através da ranhura do cinto de modo que (E) fique na posição horizontal. A Fivela do Cinto (7) pode então ser retirada da ranhura (D).

Para reinstalar a Fivela do Cinto (7), siga os passos na ordem inversa, até que a placa de metal esteja enganchada na ranhura do cinto. Passe a Fivela do Cinto (7) pelo Protetor de Entrepernas (8) na capa.

Certifique-se de que a placa de metal esteja sob a ranhura (F) quando estiver usando.

ATENÇÃO! Puxe a alça do entrepernas com força para se certificar de que está presa (ou segura) na estrutura da cadeirinha (*seat shell*).

Para garantir a segurança da sua criança, é absolutamente essencial que a Fivela do Cinto (7) continue a funcionar corretamente. O mau funcionamento da Fivela do Cinto (7) é geralmente causado pelo acúmulo de sujeira ou por objetos externos: Quando você pressiona o Botão de Liberação Vermelho (18), as Linguetas da Fivela (17) demoram muito tempo para serem ejetadas.

manifestar das seguintes formas:

As Linguetas da Fivela (17) não engatam mais (ou seja, quando você tenta empurrá-las, elas voltam a saltar).

As Linguetas da Fivela (17) engatam sem um som de clique.

As Linguetas da Fivela (17) são difíceis de empurrar (você sente uma certa resistência).

As Linguetas da Fivela (17) só abrem se for aplicada força extrema.

Solução: Mergulhe a fivela do cinto em água morna com detergente de louça por pelo menos uma hora. Enxágue a fivela completamente e seque-a.

As peças de plástico e os cintos (o sistema de retenção) podem ser limpos com água e sabão. Não utilize quaisquer agentes de limpeza cáusticos (como solventes).

Descarte

Observe as regulamentações de descarte de resíduos do seu país.

| Componente | Tipo de Descarte |
|---------------------|---|
| Embalagem (Papelão) | Contentor para caixas de papelão |
| Capa do Assento | Lixo residual, incineração de resíduos |
| Peças de Plástico | A ser colocado no contentor correspondente, de acordo com a rotulagem |
| Peças de Metal | Contentor para metais |
| Tiras dos Cintos | Contentor para poliéster |
| Fivela e Lingueta | Lixo residual |